

**INSTRUCTIONS DE SECURITE :**

**Suivre toutes les consignes car une utilisation incorrecte peut conduire à des blessures graves.**

- Cet appareil est conçu pour charger uniquement les batteries des panneaux solaires, en très basse tension de sécurité. Il ne doit pas être raccordé à d'autres batteries sous peine de blessures graves et/ou d'incendie.
- L'appareil doit être tenu hors de portée des enfants.
- Ne jamais laisser le chargeur sans surveillance.
- Ne pas dépasser un temps de charge de 2h.
- Le câble d'alimentation et le connecteur ne peuvent être remplacés. Si le câble ou le connecteur sont endommagés, il convient de mettre l'appareil au rebut.
- Garder votre chargeur à l'abri de la poussière, des lieux humides et de l'exposition directe du soleil.
- Pendant son utilisation, assurer vous que le chargeur ne soit pas à proximité de produits inflammables.
- Ne pas remplacer les cosses de connexion.
- Respecter la plage de tension d'alimentation (cas des générateurs de chantier).

**INSTRUCTIONS D'UTILISATION**

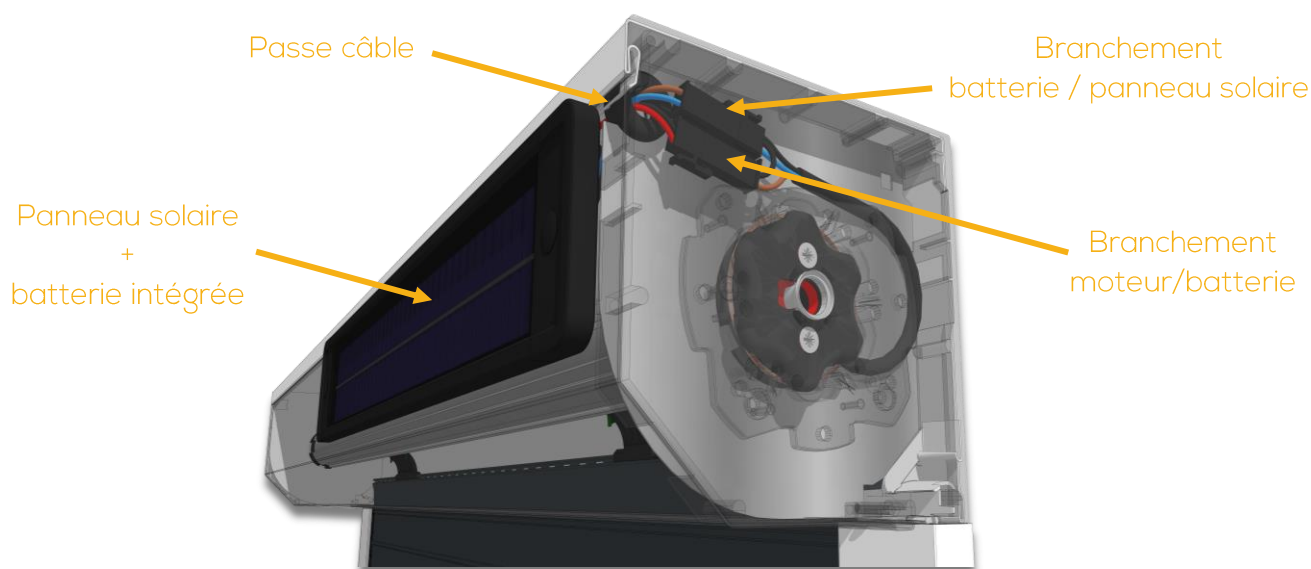

1 - Ouvrir la trappe de visite.

2 - Retirer le passe câble ainsi que les connecteurs de la console, ATTENTION, le montage devra être reconstitué après charge à l'identique.

3 - Déconnecter les 2 broches.

4 - Brancher le chargeur sur le connecteur de la batterie (prise mâle, fils **noir** et **rouge**).

5 - Brancher le chargeur sur une prise secteur.

- Voyant **rouge** = En charge
- Voyant **vert** = Batterie chargée (ou non connectée)
- Temps de charge totale ≈ 1h40 min
- Temps de charge partiel ≈ 20 min (permet d'ouvrir ou fermer le volet)

6 - Remise en fonctionnement :

6.1 - Débrancher le chargeur du secteur

6.2 - Débrancher le connecteur du chargeur

6.3 - Brancher les connecteurs du panneau solaire au moteur, ATTENTION, veiller à bien repositionner l'ensemble des câbles dans la console ainsi que le passe câble au niveau de la flasque métallique.

7 - Fermer le coffre, votre volet et prêt à l'emploi.

